

# FANS en omgeving

Voor relatiemiddag FH  
softwareleveranciers 21 sept 2012  
Jarno Wemmenhove en Jolanda Egberink



# Ambitie FloraHolland

Het professioneel financieel kunnen afwickelen van commerciële deals tussen internationale kwekers en kopers.

Dit betekent voor de projecten:

- **Incoterms** - organiseren dat Floraholland zowel intern (w.o. FANS en CBO) als extern (ketenberichten) aansluiten op:
  - de internationale handelstandaarden (Exworks, Duty Delivery Paid) voor handelsstroom van Duitse kwekers aan Duitse kopers, Ned. kwekers aan Duitse kopers en Duitse kwekers aan Ned. Kopers.
  - en FCA (Free Carrier = vrachtvrij tot vervoerder) voor handelsstroom van Keniaanse kwekers aan NL-kopers en Duitse kopers;
- **CBO** - goede backoffice en realisatie van de aansluiting van CBO op FANS
- **FANS** - implementatie van concern facturatiestraat (incl. fiscale inrichting) en
- een juiste factuur en productafrekening

# Scope ICT i.r.t. ambitie FloraHolland

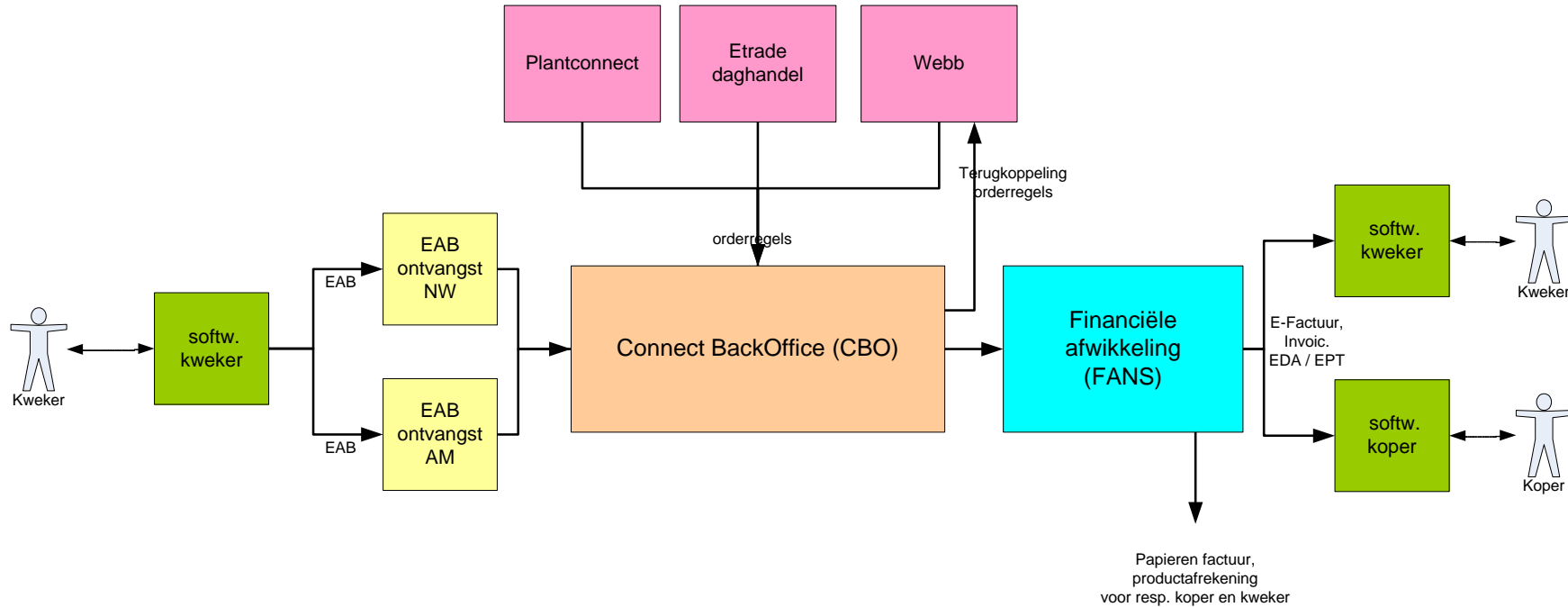

# Uitdagingen “CBO-FANS-INCOTerms-Ketenberichten”

- Ieder project heeft zijn eigen uitdaging , dynamiek en krachtenveld
- De projecten bevinden in verschillende fasen (vooronderzoek t/m realisatie), m.a.w. hoge versus lage onzekerheids
- Uniformering/harmonisatie belangen versus innovatie
- Afhankelijkheid met verschillende releases incl. lange doorlooptijden (Extern - Florecom en Interne - Axapta, etc.)

# Ambitie Incoterms - FANS - CBO t/m Q1 2013

8 okt-2 nov - vanaf 7 nov

Ambitie Incoterms

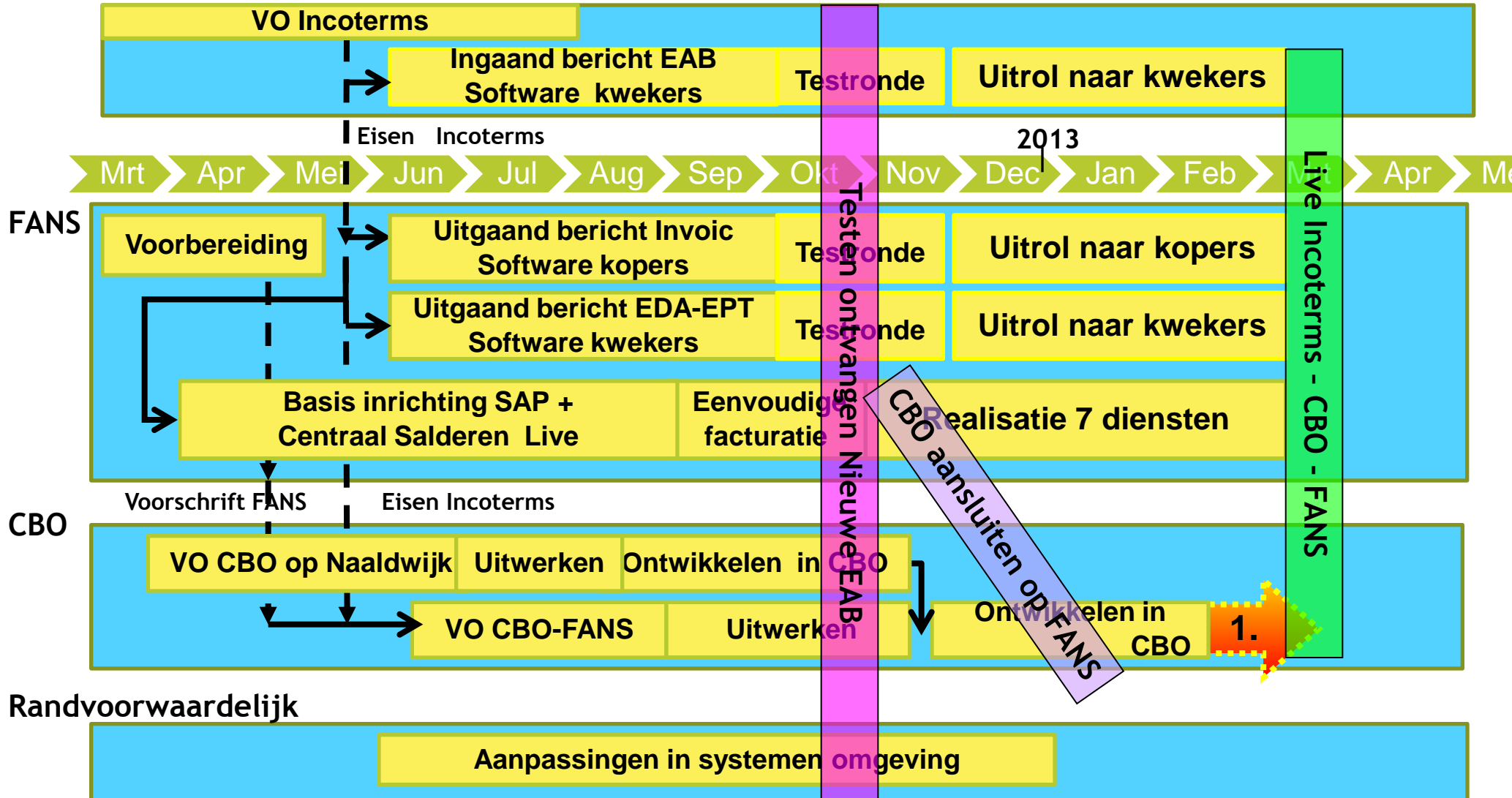

# Doelstelling FANS

- Uniforme factuur voor koper en kweker
- Een juiste factuur die voldoet aan wet en regelgeving, gegeven de internationale ambitie
- Verzending factuur op moderne wijze, E factuur, klant kan zelf factuur samenstellen, etc
- Verbetering beheer debiteuren en kwaliteit management informatie

## Wat levert FANS op

- 1 factuur voor Klok, 1 factuur voor Connect en 1 factuur voor Diensten
- De nieuwe factuur die voldoet aan eisen gesteld door de klant, vanuit de gewenste commerciële vernieuwing / internationalisatie
- Vervanging huidige verouderde facturatiestraten door 1 best practice standaard softwarepakket waardoor beheerkosten worden verlaagd en continuïteit wordt gegarandeerd

# Facturatie - specifieke aspecten

## Self Billing

- FloraHolland stelt factuur op namens aanvoerder
- FloraHolland is nooit product eigenaar (privaatrechtelijk)
- FloraHolland is fiscaaljuridisch commissionair (klok:veilingregeling)

## Factuursoorten

- **Naar aanvoerder**
  - Afschrift (op dag of weekbasis)
- **Gesplitste facturen naar koper**
  - Productnota (klok)
  - Connectnota (bemiddeling)
  - Dienstenota (aanvullende dienstverlening)



# Financiële afwikkeling - specifieke aspecten

- **In- en excasso**
  - FloraHolland incasseert bij koper op basis van incasso machtiging
  - (on)gelimiteerde non-storno op product
  - Voor aanvoerder geen debiteurenrisico
- **Clearing**
  - Biedt de mogelijkheid aan derden om incassostroom via FloraHolland te laten lopen.
  - Op basis van wederzijdse machtiging

# FANS en subadministraties

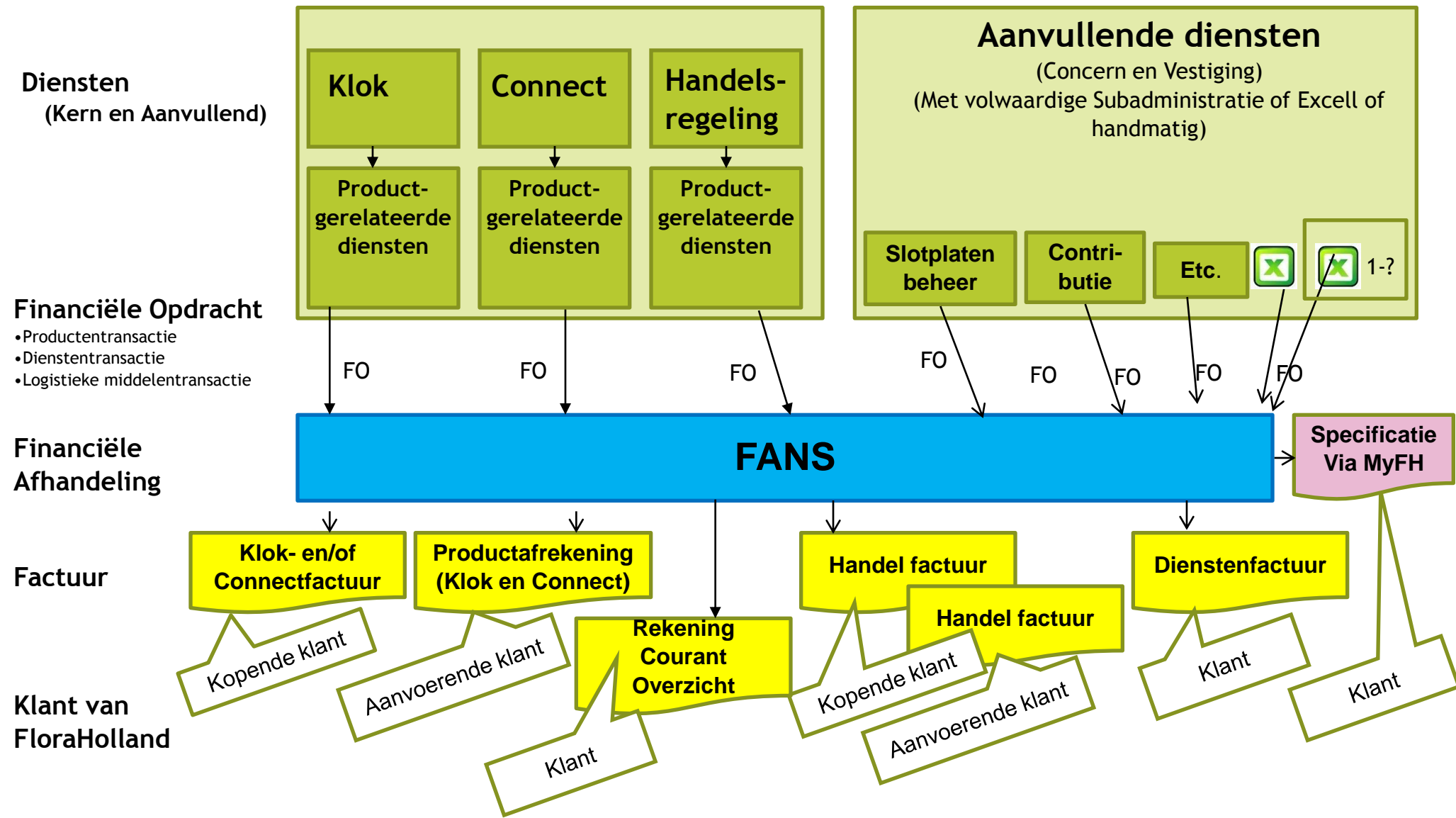

# Uitdagingen





- Groot en complex project betreffende een kernproces
- Geen maatwerk, standaard softwarepakket geschikt maken voor het factureren van FH typische processen, processen aanpassen aan de standaard.
- Alle (ca 75) aanleverende systemen moeten gekoppeld worden, aanlevering moet uniform zijn.
- Financiële berekening laten plaatsvinden in de sub administraties, aanpassing van sub administraties noodzakelijk
- Heeft dus ook gevolgen voor aanleverende systemen, aanpassingen moeten in overleg worden ingepland.

# Uitdagingen “CBO-FANS-INC0terms-Ketenberichten”

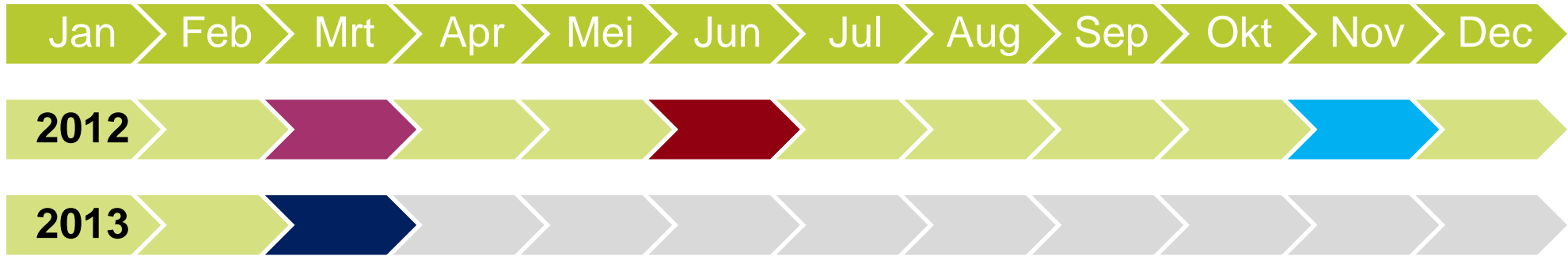
- Ieder project heeft zijn eigen uitdaging , dynamiek en krachtenveld
- De projecten bevinden in verschillende fasen (vooronderzoek t/m realisatie), m.a.w. hoge versus lage onzekerheidsmarge
- Uniformering/harmonisatie belangen versus innovatie
- Afhankelijkheid met verschillende releases incl. lange doorlooptijden (Extern - Florecom en Interne - Axapta, etc.)

# Doorlooptijd Ketenrelease

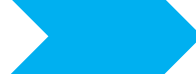

-  Indienen wenssen bij Florecom
-  Publicatie documenten
-  Release FH-Binnenkomende berichten
-  Release FH-Uitgaande berichten

# Impact op Ketenreleases

